

EASY

Highlights

Schlanke Prozessabläufe und die Nutzung innovativer Technologien stehen im Mittelpunkt integrierter betriebswirtschaftlicher Systeme. Gerade der Mittelstand benötigt diese Lösungen, um wettbewerbsfähig zu bleiben, Chancen und Märkte auszubauen.

Bei der Einführung eines ERP-Systems in kleineren Unternehmen muss insbesondere auf deren Bedürfnisse geachtet werden:

- **Exakte Bestimmung einmaliger und laufender Kosten**
- **Präzises Timing bei Planung und Implementierung**
- **Zuverlässige Organisation von Schulung und Services.**

Mit dem Programm SAP Partner Mittelstand werden speziell für kleinere mittelständische Unternehmen bedarfsgerechte Lösungen zur Verfügung gestellt.

EASY - SAP R/3 ready-to-use

Mit EASY wurde ein Konzept entwickelt, das alle Anforderungen einer integrierten Gesamtlösung erfüllt. Die vielfältigen Vorteile des Systems R/3 können so auch von mittelständischen Unternehmen mit einem Jahresumsatz zwischen fünf und 30 Millionen Mark genutzt werden.

EASY ist ein einsatzfähiges R/3 System mit den Kernkompetenzen der Logistik und des Rechnungswesens. Als vor-konfiguriertes R/3 System erfüllt es die

wichtigsten Anforderungen des Mittelstands:

- Kurze Einführungszeit
 - Kalkulierbare Gesamtkosten
 - Klar strukturierte Funktionalitäten
 - Zukunftssichere Technologie.
- Darüber hinaus verfügt EASY über eine Reihe von Add-Ons, die gerade für den Mittelstand von Bedeutung sind:
- Migrationstools
 - Verschiedene Kontenrahmen
 - Typische Benutzerprofile
 - Definierte Formular-Layouts.

EASY - Standardsoftware für kleinere und mittlere Betriebe

SAP R/3 ist die integrierte Business-Software, die alle relevanten betrieblichen Prozesse authentisch abbildet und verfügbar macht. Vor dem Hintergrund wachsenden Wettbewerbsdrucks ist eine derartige integrierte Lösung auch für den Mittelstand unverzichtbar geworden.

Globalisierung, Strukturwandel und Euro fordern auch bei kleineren Unternehmen eine ganzheitliche Lösung. Eine große Zahl mittelständischer Unternehmen hat sich bereits für den Umstieg auf R/3 entschieden, da sich das System bewährt hat und zukunftssicher ist.

Damit Sie die vielen Vorteile von EASY persönlich kennen lernen können, bieten wir Ihnen ganz unverbindlich den „EASY-Check“ an.

EASY - Bestleistung zum Festpreis

EASY macht Schluss mit unkalkulierbaren Gesamtkosten in der EDV. Sämtliche Leistungen werden auf der Grundlage eines Festpreises berechnet. Neben der einmaligen Investition empfiehlt sich das Outsourcing, wodurch eine klare Kostenstruktur je Monat und je angeschlossenem Arbeitsplatz gegeben ist.

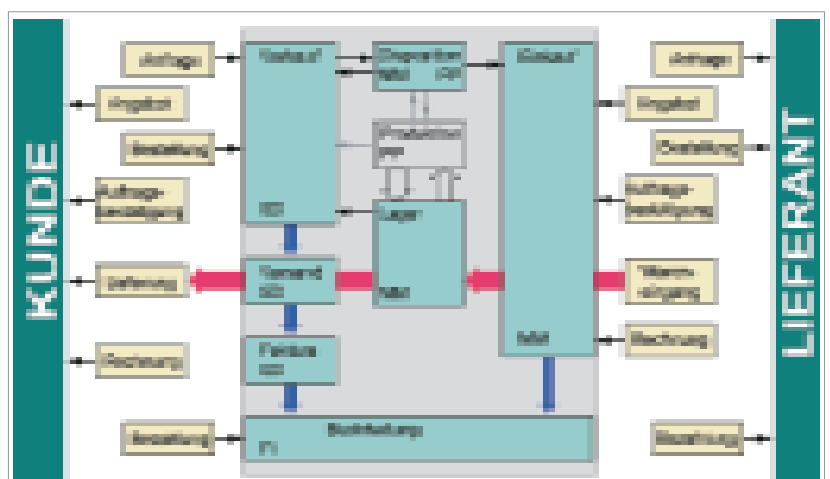

EASY-Kernprozesse im SAP R/3

EASY - Full Service

EASY kann im klassischen Sinn einer Dienstleistung verstanden werden. Damit kommt SAP R/3 nicht nur als einfache Software-Lösung ins Unternehmen, sondern als Komplettleistung inklusive Datenübernahme, Anwenderschulung, qualifizierter Betreuung sowie ständiger Überwachung von Performance und Ressourcen des Systems. So können Sie sich ganz auf Ihre Kernaktivitäten konzentrieren.

EASY - Offenheit

Wer zur Standardfunktionalität von EASY ergänzende Anwendungen benötigt, kann aus einem modularen Zusatzangebot gezielte Erweiterungen auswählen und nutzen. Beispiele derartiger Add-Ons sind die Verknüpfung mit Electronic Data Interchange oder die Integration der Internet- und Intranet-Technologie für globale Kommunikation und e-business.

EASY - Dokumentation

Der Funktionsumfang von EASY ist ausführlich in einer HTML-Dokumentation beschrieben. Die Voreinstellungen sind vollständig dokumentiert.

EASY - Bereits heute für morgen gerüstet

Mit der Entscheidung für EASY steigen Sie in eine sichere Zukunft Ihrer Informationsverarbeitung ein. Mit der vollen Integration Ihrer Prozesse in die R/3 Infrastruktur sind Sie in alle Weiterentwicklungen eingebunden und nehmen kontinuierlich und ohne zusätzlichen Entwicklungsaufwand an technologischen Innovationen teil.

EASY ist eine Methodik, die in enger Zusammenarbeit von IBM Global Services, csg und cgi entwickelt wurde.

Ihre Ansprechpartner

csg Computer Service GmbH
Unternehmensbereich Software Projekte
Timo Türpe
Tel. +49-0371-6978427
E-Mail: easy@de.ibm.com

cgi Informatik Deutschland GmbH
Eckart Reckel
Tel. +49- 0231 / 1205-653
E-Mail: er2@decgi.e-mail.com

IBM Informationssysteme GmbH
Johannes Förderreuther
Tel. +49- 0711 / 785-3791
E-Mail: foerderr@de.ibm.com



© Copyright IBM Corporation 2000

IBM Deutschland
Informationssysteme GmbH
70548 Stuttgart

IBM Österreich
Obere Donaustraße 95
1020 Wien

IBM Schweiz
Bändliweg 21, Postfach
8010 Zürich

Die IBM Homepage finden Sie im Internet unter:
<http://www.de.ibm.com>

IBM ist ein eingetragenes Warenzeichen der International Business Machines Corporation.

Vertragsbedingungen und Preise erhalten Sie bei den IBM Geschäftsstellen und den IBM Geschäftspartnern. Die Produktinformationen geben den derzeitigen Stand wieder. Gegenstand und Umfang der Leistungen bestimmen sich ausschließlich nach den jeweiligen Verträgen.

Warenzeichen anderer Unternehmen/Hersteller werden anerkannt.



EASY-Einführung